

日本を支える建設業界で働く人のためのフリーペーパーマガジン

2019年
第20号
7月発行

架橋

「かけはし」

〈特集〉建設業の「3K」イメージ払拭へ
「イケメン建設男子写真集」



表紙モデル▽佐藤祐介さん▽矢代智紀さん▽前田祐吾さん

便利アイテム紹介
こんなのが欲しかった

現場女子が語る
オンナのホンネ

まだまだ求ム建設男子

~FOR NEXT GENERATION WORKERS~ スポニチ

現場女子ファイルVOL.19

兵庫県に駆け出しの女性大工がいる。下城瑛里さん(25)だ。昨年11月から親方の小林博さん(64)の下で修行を積んでいる。大工を目指したきっかけは、リフォーム業を営む父親の手伝いをしてきたことから。約3年前から現場作業のほか、図面作成や事務作業など一通り経験。なかでも、お客さんの喜ぶ顔を見られる現場仕事に魅了されていたという。

「真剣に大工を目指すなら、ずっと親のところで働いてはダメだと。知り合いだった小林さんに無理を言って弟子入りさせてもらいました」

それまでリフォームの経験しかなかった下城さんだったが、弟子入り後は建物の基礎を学ぶため、新築一戸建てを主戦場とするようになった。約半年間で建てた家は7軒。1カ月に1軒ペースで仕上げているもまだまだ覚えることは多く、勉強の日々が続く。

大工歴44年の大ベテランの親方からは「1年間あれば新築一軒家を建てる技術は全て習得できる。1年間で覚えろ」と言われるが、現実とはなかなか上手にいかないことも。それでも「個人的には成長していると感じる部分もあるので、その達成感を感じられるように頑張っています」と一歩一歩、前に進んでいる。

下城さんには大きな夢がある。それは「女性職人だけで家を一軒建てること」だ。父親の手伝いをして

いることに「嫌いな自分を何か変えたい」思いから「女大工のえりのまき (@erinomaki)」という名前でYouTubeとTwitterを始めた。特にYouTubeは、作業風景などを投稿していくと徐々に話題となり、今ではチャンネル登録者数は1万8000人を超える。応援してくれる人、日本中で頑張る女性職人とつながっていくにつれ、一つの思いが芽生えた。

「全国には知られていないだけで女性職人はいっぱいいる。現場仕事は女だからできない、というイメージを払拭したい。そのためにも現場監督をはじめ、全てを女性だけで作り上げる一軒家を建てたい」

目標である2~3年後の実現のためにも、今はまだ修行のとき。大きな夢を叶えるべく、下城さんの奮闘は続く。

「自分を变えたい」思いから始めた作業風景など投稿のYouTubeはチャンネル登録者数1万8000人超



兵庫県・大工歴約3年
下城瑛里さん(25)

大きな夢「全て女性だけで作り上げる一軒家を建てたい」

図面作成や事務作業なども一通りやったが「お客さんの喜ぶ顔を見られる現場仕事に魅了された」という下城瑛里さん。①リフォーム経験しかなかった下城さんだったが、弟子入り後は建物の基礎を学ぶため、新築一戸建てを主戦場とするように②大工歴44年の親方・小林博さんから指導を受ける下城さん。まだまだ覚えることは多く、勉強の日々が続く。

女性職人さん大募集!!
職種は問いません。応募は下記まで

よろしくお願いいたします

【架橋 かけはしとは?】日本の土台を支える建設業界で働く人に「誇り」を持って仕事をしてもらいたい。本紙を通して業界(職種)のことを少しでも知ってもらい、今まで知らなかった人にも認められることで自分の仕事を誇らしく思う。このフリーペーパーがそういう「架橋」になりたいという思いと、次の世代へ繋ぐ「架橋」という意味を込め創刊いたしました。

【お知らせコーナー】
【設置場所募集】フリーペーパー「架橋」の設置協力いただけるショップ、企業を募集いたします。
【モニター募集】商品テストしたい企業様、モニター(モデル)になってほしいという方を募集しています。



【読者モデル募集】「架橋」の表紙モデルになりませんか? 希望者は簡単なプロフィール、連絡先、写真を添えてメールにてご応募ください。
問い合わせ・応募先: kakehashi@sponichi.co.jp
【発行元】スポーツニッポン新聞社 【協力】樹宣成社
【求人広告のご用命】建設作業員、職人募集は「スポニチ案内」へ。
問い合わせ 東京☎03(3820)0627 大阪☎06(6346)8562

架橋フェイスブック始めました!
<https://www.facebook.com/kakehashi.workers>

求人情報はこちら!
スポニチ求人=<https://kyujin.sponichi.co.jp>

プロ仕様「W-ZERO」8・23新発売

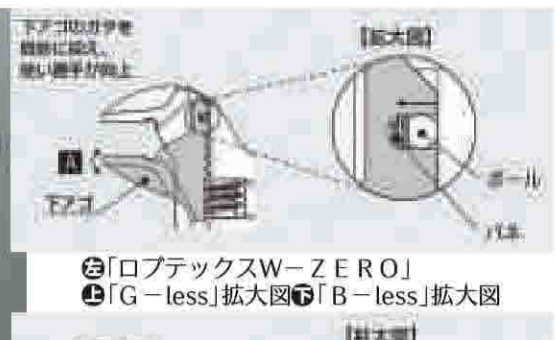

「株」ロブテックス好評のハイブリッドモンキレンチXシリーズ「ガタゼロ」「すき間ゼロ」2つのゼロを実現した自信作完成!!

エビ印でお馴染みの株ロブテックスは、従来のナメない(失敗しない)モンキで好評のハイブリッドモンキレンチXシリーズに、「なめない」「緩まない」の期待に応えた本格的に迫るプロ仕様「W-ZERO」を8月23日に新発売する。「ガタゼロ」の「G-less(ガタレス)」と、「すき間ゼロ」の「B-less(バックラッシュレス)」を搭載し、ふたつのゼロを実現したプロの要望に応えた自信作。

G-less(ガタレス)機構は、下アゴの付け根

の上部にハネとボールを入れることで、常に下アゴを本体に押し付ける形となり、上下方向のガタつきを解消。ナメる原因の一つである下アゴの揺れが小さくなり、口幅精度が向上。タテ方向のガタつき(遊び)をなくすことに成功。

また、「B-less(バックラッシュレス)」機構は、ウォームAの上部にあるハネの力で下アゴのラックをウォームAとウォームBで挟み込み、すき間をなくすことで下アゴにかかる上下方向のガタつきや緩みを無くし、口開けの再調整が不要でスパナ感覚の締め

心地を実現。トルクがかりやすくナメにくい「X-DRIVE(エクストライブ)」機能も搭載しており、作業向上に一役買えそうだ。

株ロブテックスHP:
<http://www.lobtex.co.jp/>

10・26 関西こども建設王国 開催

第3回関西こども建設王国が、今年も10月26日(土)出雲大社大阪分祠(大阪府堺市)にて開催される。

子どもたちが、家具づくり、丸太切り、塗装など建設職業体験ができるイベント。地元飲食店などの出展や警察・消防なども協力し、地域活性化にも役立っており、楽しみながら職業体験ができるイベントとなっている。主催する「一般社団法人 未来建設プロジェクト」理事長・松原壮志さんは、「近年、子どもと大人が触れ合う機会が少なくなっている。このイベントを通じて地域の子どもの大人との繋がりを深めると同時に建設業に携わる大人の魅力を伝えたい」としている。入場無料。

出雲大社大阪分祠(大阪府堺市)で入場無料!!楽しみながら職業体験

明るさ抜群「LEDピラーライト」

強力な電源式と便利な充電式の2タイプ
夜間・工場、屋外など様々なシーンで活躍

夜間の工事現場、屋内の内装工事、整備工場、屋外イベントで活躍する「LEDピラーライト」。電源式と充電式の2タイプ。電源式=写真①は、9000ルーメンの明るさがあり、強力な明かりを確保したい時は、心強い味方。一方、充電式=写真②は、コンセント電源がない場所で使用できるのが最大の利点。使用状況により8~16時間使用可能。最大3050ルーメンの明るさ(2段階切り替え)。いずれも照射方位は360度。脚をたたえば持ち運びも困らない。一台あれば様々なシーンで活躍してくれること間違いなし。お問い合わせは、プロモート06(6568)1900。

「みんなのお仕事フォトコンテスト」を開催

参加自由! 大賞は賞金10万円!! 9月12日「たまゆらフェスタ」内で結果発表

【応募期間】2019年8月19日(月)まで
【応募の注意点】被写体の肖像権やプライバシーに配慮の上ご投稿ください。

「わたし、こんな仕事してる!」「俺、こんなところで働いてるやで!」など、皆さんが仕事している様々な場面を写真で伝える、繋がることを目的とした「みんなのお仕事フォトコンテスト」を開催します。

みんなが知っているお仕事、あまり知られていないお仕事、そんな日常のお仕事シーンを多くの人に知ってもらいたい。そんなあなたからの応募お待ちしております。

参加自由(※18才未満の方は保護者の同意が必要)。応募規約に同意の上、奮ってご参加下さい。

【大会名】みんなのお仕事フォトコンテスト
【主催】株式会社 たまゆら
【後援】スポーツニッポン新聞社

【賞品】大賞 賞金10万円
その他、優秀賞、たまゆら賞、スポニチ賞など

【結果発表】2019年9月12日(木)、たまゆらフェスタ内で発表。WEBサイト上でも発表します。また、入賞者はスポーツニッポン新聞大阪本社版でも掲載いたします。

【お問い合わせ】みんなのお仕事フォトコンテスト実行委員会
mail:narita@tamayura.co.jp

【フォトコンテスト公式HP】<https://tama-photo.com/>

最新アイテム紹介コーナー

発起人の1人(株)ACEの江藤聡CEOに聞く

大阪に本社を構える1級建築士事務所の株ACEは現在、建設業で働く人々の魅力を発信しようと「建設男子写真集」の制作を続けている。モデルには実際に現場で働く職人を、プロデューサーには元フジテレビディレクターの高瀬敦也氏を招き、今年2月から本格的に始動。資金の一部をクラウドファンディングで募るなど「攻めの姿勢」で制作に励んでいる。建設業界のみならず各方面から大きな注目を浴びている一大プロジェクト。その発起人の一人、江藤聡CEO(46=顔写真)とモデル3人に話を聞いた。

「写真集を制作することになったきっかけは、

江藤CEO 僕は若い頃、父親の塗装業を手伝っていた。父は人としては尊敬できたけど、自分の考えを譲れない性格もあって、納得いかない仕事には必ず「NO」を突きつけていた。それで本人が良くても取引先の企業は困る。そんなことを繰り返しているうちに仕事が全くなってしまっただけ…。このときに一番思ったのが「上(元請け企業)には絶対逆らわない」こと。上に逆らえば仕事は来ない。この業界はまるで主従関係のように元請け企業と末端の下請け企業との上下関係が決まっている。

「今でもそれは続いている?」

江藤CEO この関係性は根強く残っている。今の時代、この環境の下、少ない給料で昇給もほとんどないとなると、若い子たちはどんどん離れていく。それではダメ。僕は「現場で働く職人って、実はカッコいいんだよ」とアピールしたい。そのためには上下関係に甘んじるのではなく、仕事にプライドを持って取り組める環境を作らなければいけない。

僕は一人親方と呼ばれる職人には、世に名を残すほどの大きい仕事をしてほしい。みんな一つ一つのモノを作り上げるっていい「職人」という存在の魅力をもっと発信したい。写真集はその手段の一つと捉えている。

「なぜ写真集だったのか。」

江藤CEO ただ「カッコいい」というのではなく、何かおもしろいことをしないとダメだと思ってた。写真集は費用をあまりかけずにできるので現実的だった。昨年の夏ごろに僕が提案して、高瀬さんにアドバイスをもらいながら進行した。

「6月にはクラウドファンディングを行い、わずか1時間で目標の10万円を達成した。」

江藤CEO 最初は全くクラウドファンディングをする予定はなかったが、話題作りのために導入した。試しに低い金額を設定すると、いろいろなか所で反響があったので、9月末までをメドに何回か実施していきたいと思っている。最終目標金額は書籍化に持ち込める200~300万円。途中経過を報告しつつ、最後に目標を達成したら本にしたい。本にできなければPDFファイルとして販売する予定。

「モデルは現役職人。現在の応募状況は。」

江藤CEO 今のところ(6月末現在)で、約20人超の撮影が終わった。中にはテレビ出演歴のある男性からの応募もあったが、目標は50人としている。最初は事務所を構える関西と関東のみの募集だったが、今後は九州にも撮影に行く予定だ。利益がない分、行動範囲は狭くなるが、努力はしていきたい。

「今回の写真集や自社で運営する建築業界の情報

サイトなど、「攻めの姿勢」が目立つ。

江藤CEO 情報サイトの他にもリフォーム会社紹介サイトに、資材や工具の通販サイトを運営しているが、全て掲載しやすいように手数料は最小限にしている。それは仕事について前向きに取り組んでいる人となりがたいのと、人に寄り添っていきたくから。先ども話したが、現場の主従関係をなくすためには、きちんとした技術とプライドを持った職人が必要。仕事は決して一人でできない。適正な価格で適正な仕事をするには、支え合うことが大事だと思う。

「写真集発行予定の10月まで大詰めとなった。」

江藤CEO 職人のカッコよさをアピールするためにも、職人を応援する人ともっとつながってほしい。写真集の他にもおもしろいことを考えているので、頑張っていきたいですね。

「株式会社ACE 前身の富士屋塗装が1970年4月に創業。2004年3月に法人化、江藤聡CEOが代表取締役に就任。14年に現在の名称に変更した。1級建築士4人在籍。大規模修繕工事が主業務だが、近年はリフォーム業務も積極的に取り組んでいる。資本金8000万円。本社は大阪府大阪市鶴見区安田4-7-21。本社とは別に大阪に営業所、神戸と東京に支店を構えている。従業員は38人(19年6月現在)。グループ会社は2社。【公式サイト】<https://ace-g.com/>」

「目標50人」モデル募集中!!

建設現場で働く50人のイケメン職人をモデルにした写真集。10月ごろ発行予定で目標予算に達成すれば、書籍化も検討している。応募条件は、建設業の現場、または工事に携わる現場で働く18歳以上の男性。自薦、他薦は問わない。詳細はホームページ(<https://popcone.jp/>)まで。

「建設男子写真集」

好きなものは作業着と車と矢沢永吉。モデルの中でもひととき異彩を放っているのが、超肉食系男子の矢代さんだ。中学3年のときに作業着で働く姿に一目惚れし、この業界に飛び込んだ。15歳から職人としての腕を磨き、5年前から「何か目立つことをしたい」と、作業シーンをYouTubeに投稿。その映像をテレビやラジオに自ら売り込むなど活動している。今回の写真集もその一環で、通勤時と作業時で分けるほどの作業着に対する並々ならぬこだわりを語っている。現在は一人親方だが、起業を目指しており「たくさんの人とつながって、違う業種の人たちとこの業界をアピールしたい」と意気込み、インスタグラムの自身のアカウント(@t_yashiro_official)でも、建設業を積極的にアピール。「どんなことでも自分が一番になりたい!」という超野心家の挑戦は続く。

矢代智紀さん(26)
東京都、内装職人

作業シーンをYouTubeに投稿「目立つことで業界アピール」

現 場検査員として活躍する佐藤さん。毎日、灼熱（しゃくねつ）の現場で働いているとは思えない色白の美形男子だが、ゼネコンで勤務していた父の影響で小さい頃から建築士に憧れていた。今回、参加したきっかけは「現場検査員という仕事は一般的に認知されていないので、少しでも分かってもらいたい」からだ。計画通りに施工できているか管理したり、中古物件の雨漏りなどの不備がない

が検査する重要な役割を担っているが、あまり知られていないのが現実。「この企画をきっかけに、若い人にも現場検査員を目指す人が出てほしい」と話す。今後は1級建築士の中でもさらに難易度の高い「構造設計1級建築士」の資格取得を目指し、実務経験を積んでいくつもりだ。「ビルやマンションなどの大きな建物にも関わられるようにしたい。現場検査員の認知度を上げるためにも、成長あるのみだ。」



佐藤祐介さん(30)
新潟県、1級建築士



「この企画をきっかけに現場検査員の認知度が上がれば」

各方面から大注目!!

前 田さんは高校卒業と同時に祖父の下、屋根職人として働き始めた。師匠である祖父は国家資格の「建築板金技能士」の登録第1号で、東京ディズニーランド（TDL）の施工・修繕にも関わった。偉大なその背中を追いかけてきただけに、「30歳までに会社を経営して、神奈川県で1番になりたい。おじいちゃん以上のことを成し遂げたい」と夢は大きい。人脈を広げるためにモデルの応募を決めたが、実は

過去にテレビ出演歴も。「それでも緊張しましたね」と撮影を振り返った。仕事のやりがいと聞かれると「完成したのを見られる。自分が作ったものが残っていいですよね。ひとたび屋根に登れば、周りの屋根に釘付けになってしまう。あの技術いいとか、あれはダメだとか考え出したら止められない」と照れ笑い。仕事一筋の硬派イケメンの、かわいー一面が見えた瞬間だった。 インスタグラム @maestabankin



前田祐吾さん(25)
神奈川県、屋根職人



祖父は東京ディズニーランド施工・修繕「おじいちゃん以上のことを成し遂げたい」

BODY TOUGHNESS POLO SHIRTS

2層構造が同時に水分を外側に逃します。

JW-603 BTデュアルメッシュ ショートスリーブ ポロシャツ

JW-604 BTデュアルメッシュ ロングスリーブ ポロシャツ

好評デュアルメッシュシャツからポロタイプが登場!

快適ドライメッシュ。1秒吸汗!!

おたふく手袋が発売するインナーブランド「BODY TOUGHNESS」デュアルメッシュシャツに、ポロシャツバージョンが新登場。

デュアルメッシュは、吸汗速乾性能をとことん追求したモデルで、汗対策としてこれからの季節にうってつけの商品。この優れた吸汗速乾の秘密は、異素材の2層構造の生地にある。肌面に水分を含まない性質をもつポリプロピレン、外側に吸汗速乾に優れたポリエステルを使用した2層の生地が、汗を瞬時に肌面から外側へ移動させる。これにより肌面をさらさらのドライ状態にし、快適さを保つことができる。また、通気性のよいメッシュ編みで風通しが良く、これからの季節にはピッタリ。また、メッシュ編みは、2層構造のおかげで透けにくく、肌触りも柔らかい。今回のポロシャツは、ワーキングはもちろん、クールビズや普段着にも使えるような絶妙なシルエットになっている。

汗といえば臭いも気になるが、消臭スピードに優れたコアーミン系「スイートルC®」を首まわりと脇周りに使用しており、消臭対策もバッチリ。

ラインナップは、長袖ポロシャツと、半袖ポロシャツの2種類で、カラーはそれぞれ4色。サイズは、S~3Lの5サイズ展開。価格は、長袖4520円（税別）、半袖4120円（税別）。※いずれもメーカー希望小売価格。この夏、ぜひ体感してみよう!

【ブランドサイト】 <http://body-toughness.jp/>

今年も大盛況!! 第2回建設・測量生産性向上展

1 多くの人でにぎわったイベント会場。3日間で3万8919人が来場。屋外展示にも熱い視線が送られた



3日間で約3万9000人来場
来年は4月22~24日開催

第2回建設・測量生産性向上展が、千葉県・幕張メッセで5月22日から24日の3日間開催された。このイベントは昨年初めて開催され、建設業界、測量業界の最新の技術や設備、サービスを展示し工期短縮や人材不足の悩みに対して解決の糸口を見つけてもらう事を目的として開催している。

今年度は、展示場の面積も昨年の1.5倍に拡大、出展社も219社、ブース数も1150ブースとスケールアップ。3日間で3万8919人が来場し、大盛況だった。

次回は、2020年4月22日から24日に、幕張メッセ展示ホール1、2、3・屋外展示場にて開催される。

【HPアドレス】 <http://cspi-expo.com/>

建設作業各職種 求人は スポニチ 案内

ドライバー・運転手 etc...

新聞への求人広告掲載でWEB版「スポニチ求人」にも無料掲載できます!

大阪

株宣成社 ☎06-6222-6888	株日豊社 ☎06-6357-3355
株アド通 ☎06-6366-5730	株サンエーディー ☎06-6372-4001
株新通 ☎06-6532-1682	旭東広告社 ☎06-6815-8001
株毎日広告社 ☎06-6345-5825	株スポニチパートナー ☎06-6534-0441

東京

株千代田広告社 ☎03-3263-3131
株相互広告社 ☎03-3352-7230
株アドネットワーク ☎03-6661-1134
株スポニチパートナー ☎03-5639-1310

掲載方法や料金等は、上記広告代理店へお気軽にお問い合わせください。また、右記のQRコードからお問い合わせいただけます。

コチラ

<関西圏を中心としたマンションの改修・修繕工事>

(株)TS Reform



信頼する斉藤社長のもと、日々腕を磨く左から井上さん、平塚さん、伊藤さん(他の2枚は施工の様子)



関西圏を中心
にマンションの
改修・修繕工事
を行う「(株)TS
Reform」は、大阪府豊中
市にある。防水職人として働
いていた代表取締役
の斉藤剛さん
(40)が、20
17年11月に
立ち上げた。1

級建築施工管理技士の資格を持つ代表は「福利厚生が充実した仕事面だったり、不遇な思いをしている職人さんを現場で見つけた。安心して働ける職場を作りたい」と会社設立の経緯を語る。

従業員は管理部門を含めて6人。現在は下請け業者として主に防水業を担っているが、将来に向けて「外装、内装関係なく全て自社だけで行えるくらいの大企業にしたい」と目標を掲げている。そのためにもさまざまな部門でのプロフェッショナルの育成に力を注いでいる。

設立当初からのメンバーである平塚伴成さん(28)は、斉藤さんの防水技術の後継者として腕を磨く。「社長が僕の目標。そこを目指してずっとやっているので、(技術では)負ける気がしないですね。鹿児島出身で、福岡では土木業に身を置いていたが、資格取得のため大阪へ。だが、建築業

「職人が安心して活躍できる職場を」斉藤剛代表取締役 「男気あふれる社長、中心に プロフェッショナル育成へ「どんどん人材増やしていきたい」

が主流だったため、どうしようか悩んでいたところに同社を見つけた。働いてみると、これまでの厳しい職人社会とは真逆の自分で考えて仕事に取り組める風通しの良い社風が肌に合った。師と仰ぐ斉藤さんを「直して欲しいところは、一切ない」と言い切るほどに信頼している。

昨年3月から務める伊藤勝行さん(38)は、以前はサービス業界に務めていた。前職では社長の奥さんと同僚で、転職を考えている際に「だれかいい人はいないかな」と声をかけられ入社を決意。慣れない現場作業に勉強の毎日だが「社長は自分の仕事を止めてでも丁寧に教えてくれる」と笑顔で話す。ただ「難しい仕事でもあるので、年齢のこともあるし、一人前になれるのかと不安がある」と率直な意見も。だが、それに関しては「職人以外の職種もある。心配しなくてもいいよ!」と斉藤さんに笑い飛ばされていた。

社員から「自分の信じたことだけを突き進む、芯のある人」と言われる斉藤さん。男気溢れる大黒柱は「みんなが活躍できる場を目指している。どんな職人さんでも、どんどん人材を増やしていきたいですね」と「仲間」を募集していた。

【会社名】株式会社TS Reform
【所在地】大阪府豊中市小曾根3-6-13
【電話番号】☎06(6151)3328
【公式サイト】http://tsreform.com

元気があふれる会社

<主に都内近郊の商業施設を施工>

プロメント設備(株)



①細川陵さん(左端)と熊倉翔平さん(右端)もベトナム人実習生とガッツポーズ②オフィスの様子



プロメント設備は建設現場に必要な施工と適切なアフターサービスを心かけている会社。主に都内近郊の商業施設が現場となっており、施工実績には歌舞伎座、東京スカイツリー、幕張イオンモール、日本橋高島屋(新館)、オリンピックスタジアム、東京ミッドタウン、東急プラザ銀座とビッグネームが並ぶ。

「Hands Group」傘下に入り2014年設立。建築工事の設備全般を継続的に提供し、確かな技術で安心&安全な生活を実現してきた。営業部の永森彰人部長(69)は「お客さまから再オファーされた時がうれしいですね。」「プロメント設備に頼んでよかったから、またお願いしますね。」と言われる場合です。信頼関係が大切になります」と話す。

永森部長の下で人材コーディネートを担当する営業2課の細川陵さん(33)は「会社にとって大事なのは職人さんです」と語り、同じく人材コーディネーターの営業3課・熊倉翔平

「お客さまからの再オファーがうれしい」営業部・永森彰人部長 「職人を大切にしたい高い実績 ベトナム出身者ら外国籍実習生も多数!! 社員寮建設計画も

さん(25)も「会社が職人さんを大事にしているのを感じます」と説明した。その業務は多岐にわたる。空気や水の通り道を確保するため壁や床に円柱の材料を取りつける「スリーブ取付」、天井に機材を設置するための専用金具を取りつける「インサート取付」、スリーブやインサートを取りつける位置などにあらかじめマークを付ける「墨出し」のほかコンクリート合巻、ボード開口、養生、穴埋め、搬入・搬出、清掃、廃棄物処理と盛りだくさん。1人で複数の異なる作業や工程を遂行する技能を身につけた作業員「多能工」を擁し、マルチに活躍している。

安全衛生担当も兼ねる永森部長は「月に1回、安全作業を徹底するための講習会を実施しています」と明かす。

ベトナム出身者ら外国籍実習生も多く受け入れており、埼玉・草加に社員寮を建設する計画も進んでいる。熊倉さんは「全国から仲間がたくさん集まってこればうれしいですね」と声を弾ませた。

【会社名】プロメント設備株式会社
【所在地】東京都千代田区神田岩本町1の14
KDX秋葉原ビル3階
【電話番号】☎03(6262)9741
【公式サイト】http://www.proment-setsubi.com

建設・工場・ドライバーに強い安心の求人サイト

スポニチ 求人案内

新聞の求人案内が
スマホで探せる!

スポニチ求人が選ばれる理由

POINT 1 求人検索エンジンとの自動連携

スポニチ求人に掲載すると、CMでも話題の世界No.1求人検索エンジン「indeed」と、Googleの求人専用検索エンジン「Google for jobs」へ自動連携されます。

indeed 月間ユーザー2億人の求人検索サービス

Google For Jobs 求人専門のGoogle検索

スポニチ求人を知らない層の求職者へアピールできます!
スポニチ求人に掲載されている求人原稿への集客支援のため「indeed」に別途広告費用を掛けて、上位表示確率を高めています!
もちろん、企業様に一切費用はかかりません!

POINT 2 業界特化型

業界経験者からの応募実績も多数
「建設・土木」「工場・製造業」「ドライバー」などの職種が多く検索されています。業界に特化した専門求人サイトにはない幅広さがスポニチ求人の特徴のひとつです。

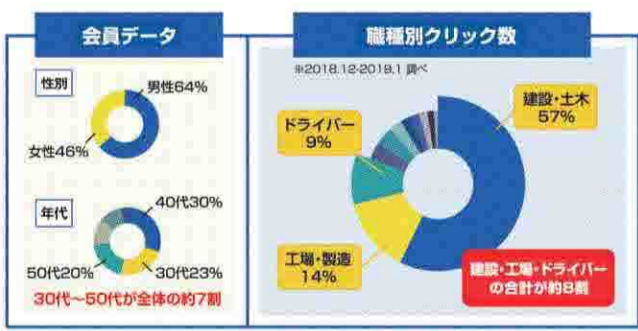

POINT 3 スポニチ求人独自の集客

自社メディアからの集客ができるのもスポニチ求人の特徴です。

- ◎毎日発行されるスポニチ本紙
- ◎月間1億5000万PVを誇るニュースサイト「スポニチアネックス」
- ◎建設業界向けタブロイド紙「架橋」など



スポニチ求人 検索

https://kyujin.sponichi.co.jp/